

ZMLUVA O BUDÚCEJ ZMLUVE O ZRIADENÍ VECNÉHO BREMENA

(ďalej ako „zmluva“ v príslušnom gramatickom tvare)

uzatvorená podľa § 50a a § 151n a nasl. ust. zákona č. 40/1964 Zb.: Občiansky zákonník, v znení neskorších predpisov (ďalej ako „Občiansky zákonník“ v príslušnom gramatickom tvare)

1/ Budúci povinný z vecného bremena:**Slovenská republika, v mene ktorej koná správca:****Obchodné meno:** SLOVENSKÝ VODOHOSPODÁRSKY PODNIK,
štátny podnik

Sídlo: Radničné námestie 8, 969 55 Banská Štiavnica

Právna forma: štátny podnik

Zastúpený: Ing. Davidom Hlubockým,
povereným výkonom funkcie generálneho riaditeľa

IČO: 36 022 047

DIČ: 2020066213

IČ DPH: SK 2020066213

Bankové spojenie: Všeobecná úverová banka, a.s.

IBAN: SK68 0200 0000 0029 6009 8059

Zapísaný: Obchodný register okresného súdu Banská Bystrica,
Oddiel Pš, vložka č. 713/S**Názov a adresa organizačnej zložky podniku, ktorej sa právny úkon týka a súčasne adresa na doručovanie písomností:**SLOVENSKÝ VODOHOSPODÁRSKY PODNIK, štátny podnik
Odštepny závod Košice
Ďumbierska 14, 041 59 Košice

(ďalej ako „budúci povinný z vecného bremena“ v príslušnom gramatickom tvare)

a

2/ Budúci oprávnený z vecného bremena:**Názov:** Obec Ždaňa

Sídlo: Jarmočná 118/4, 044 11 Ždaňa

Právna forma: obec

IČO: 00 324 973

DIČ: 2021245193

IČ DPH: SK2021245193

Konajúci prostredníctvom: Ing. Ján Kokarda – starosta obce

Bankové spojenie: Prima banka Slovensko, a.s.

IBAN: SK33 5600 0000 0005 9279 8019

(ďalej ako „budúci oprávnený z vecného bremena“ a spolu s budúcim povinným z vecného bremena ďalej ako „zmluvné strany“ v príslušnom gramatickom tvare).

Článok I. Úvodné ustanovenia

1. SLOVENSKÝ VODOHOSPODÁRSKY PODNIK, štátny podnik, vykonáva v zmysle zákona č. 111/1990 Zb. o štátnom podniku v znení neskorších predpisov a zákona č. 364/2004 Z. z. o vodách a o zmene zákona Slovenskej národnej rady č. 372/1990 Zb. o priestupkoch v znení neskorších predpisov (vodný zákon) v znení neskorších predpisov, správu majetku štátu – nasledovnej pozemkovej nehnuteľnosti, ktorej výlučným vlastníkom je Slovenská republika a to:
 - parcela registra KN C parcelné číslo 1895 o výmere 58 324 m², druh pozemku vodné plochy, spoluvlastnícky podiel 1/1, katastrálne územie Čaňa, obec Čaňa, okres Košice-okolie, zapísaná na LV č. 244, vedenom Okresným úradom Košice-okolie, katastrálny odbor(ďalej ako „**budúca zaťažená nehnuteľnosť**“ v príslušnom gramatickom tvare).
2. Budúci oprávnený z vecného bremena je investorom/stavebníkom nasledovnej stavby:
 - „**Nástupné-výstupné mólo**“, v rámci ktorého bude zrealizované schodisko z armovaného vodostavebného betónu a štrkovo drevené schodisko zapustené v teréne. Uvedená stavba sa bude realizovať v rámci projektu „**REJOICE – RivEr JOurney experIenCE/Interreg SKHU**“(ďalej ako „**budúca oprávnená stavba**“ v príslušnom gramatickom tvare).

Článok II. Predmet zmluvy

1. Vzhľadom na skutočnosť, že budúca oprávnená stavba sa bude realizovať na časti budúcej zaťaženej nehnuteľnosti, predmetom tejto zmluvy je záväzok zmluvných strán uzatvoriť za podmienok stanovených v tejto zmluve, zmluvu o zriadení vecného bremena s obsahom dohodnutým v článku IV. tejto zmluvy.
2. Touto zmluvou sa zmluvné strany zaväzujú, že do deväťdesiatich (90) kalendárnych dní odo dňa doručenia písomnej výzvy budúceho oprávneného z vecného bremena budúceho povinnému z vecného bremena uzavriú spolu zmluvu o zriadení vecného bremena v prospech každodobého vlastníka oprávnenej stavby, predmetom ktorej bude zriadenie vecného bremena na budúcej zaťaženej nehnuteľnosti v znení určenom podľa článku IV. tejto zmluvy (ďalej aj ako „**budúca zmluva**“ v príslušnom gramatickom tvare).
3. Táto zmluva je pre budúceho oprávneného z vecného bremena dokladom k pozemkovej nehnuteľnosti uvedenej v článku I. odsek 1. tejto zmluvy, podľa § 58 ods. 2 v nadväznosti na § 139 ods.1 zákona č. 50/1976 Zb. o územnom plánovaní a stavebnom poriadku (stavebný zákon) v znení neskorších predpisov, ako iné právo k pozemku.
4. Pokiaľ ktorákoľvek zo zmluvných strán bezdôvodne odmietne uzatvorenie zmluvy o zriadení vecného bremena, je druhá zmluvná strana oprávnená domáhať sa na súde, aby vyhlásenie vôle bolo nahradené súdnym rozhodnutím.
5. Budúci povinný z vecného bremena nie je povinný uzavrieť zmluvu o zriadení vecného bremena, ak budúca oprávnená stavba nebude realizovaná na budúcej zaťaženej nehnuteľnosti. Budúci povinný z vecného bremena nie je povinný uzavrieť zmluvu o zriadení vecného bremena, ak budúca oprávnená stavba bude realizovaná v rozpore

s podmienkami dohodnutými v tejto zmluve, v rozpore s odsúhlaseným projektom, stanoviskom budúceho povinného z vecného bremena vydaným pod č. CS SVP OZ KE 4838/2019/2 zo dňa 13.12.2019, všeobecne záväznými právnymi predpismi, prípadne v rozpore s podmienkami a oprávnenými požiadavkami danými budúcim povinným z vecného bremena v priebehu výstavby. Stanovisko č. CS SVP OZ KE 4838/2019/2 zo dňa 13.12.2019 tvorí neoddeliteľnú prílohu č. 1 tejto zmluvy.

Článok III.

Výzva na uzatvorenie budúcej zmluvy o zriadení vecného bremena

1. Budúci oprávnený z vecného bremena je povinný vyzvať do šesťdesiatich (60) kalendárnych dní po zrealizovaní budúcej oprávnenej stavby budúceho povinného z vecného bremena na uzatvorenie zmluvy o zriadení vecného bremena písomnou výzvou po vyhotovení geometrického plánu na zameranie rozsahu vecného bremena (porealizačné zameranie), najneskôr však do tridsiatich (30) kalendárnych dní po nadobudnutí právoplatnosti rozhodnutia povoľujúceho užívanie budúcej oprávnenej stavby (ďalej len „**kolaudačné rozhodnutie**“ v príslušnom gramatickom tvare).
2. Súčasťou výzvy, ako jej príloha, musí byť geometrický plán na zameranie rozsahu vecného bremena (ďalej len „**geometrický plán**“ v príslušnom gramatickom tvare), ktoré má byť budúcou zmluvou zriadené. Budúci oprávnený z vecného bremena zabezpečí na vlastné náklady vypracovanie geometrického plánu na zameranie rozsahu vecného bremena po zrealizovaní budúcej oprávnenej stavby. **Celkový predpokladaný záber predstavuje výmeru 6 m².**
3. Výzva na uzatvorenie budúcej zmluvy a akákoľvek korešpondencia s ňou spojená musí byť zaslaná doporučenou zásielkou na adresu organizačnej zložky budúceho povinného z vecného bremena, ktorou je SLOVENSKÝ VODOHOSPODÁRSKY PODNIK, štátny podnik, Odštepny závod Košice, Ďumbierska 14, 041 59 Košice alebo na inú adresu, ktorú budúci povinný z vecného bremena budúcemu oprávnenému z vecného bremena písomne na tento účel oznámi.
4. V prípade, že budúci oprávnený z vecného bremena nevyzve v lehote určenej v odseku 1. tohto článku tejto zmluvy budúceho povinného z vecného bremena na uzatvorenie zmluvy o zriadení vecného bremena, je budúci povinný z vecného bremena oprávnený písomne vyzvať budúceho oprávneného z vecného bremena na uzatvorenie zmluvy o zriadení vecného bremena.

Článok IV.

Obsah zmluvy o zriadení vecného bremena

1. Povinný z vecného bremena uzatvára s oprávneným z vecného bremena zmluvu o zriadení vecného bremena „**in rem**“ v prospech každodobého vlastníka oprávnenej stavby, predmetom ktorej je zriadenie vecného bremena spočívajúce v povinnosti povinného z vecného bremena:
 - a) strpieť na zaťaženej nehnuteľnosti umiestnenie, vybudovanie, prevádzkovanie, údržbu, opravy a užívanie oprávnenej stavby,

b) strpieť v nevyhnutnej miere vstup a prechod peši, vjazd, prejazd, výjazd vozidlami, mechanizmami oprávneného z vecného bremena na zaťaženie nehnuteľnosť, v súvislosti s projektovaním, rekonštrukciou, modernizáciou, resp. inými stavebnými úpravami, terénnymi úpravami, prevádzkovaním stavby alebo na účely opráv, údržby, kontroly oprávnenej stavby

(ďalej ako „**vecné bremeno**“ v príslušnom gramatickom tvare).

2. Vecné bremeno sa zriaďuje na dobu neurčitú, t.j. bez časového obmedzenia.
3. Vecné bremeno sa zriaďuje za odplatu – jednorazovú náhradu. Jednorazová náhrada za zriadenie vecného bremena je zmluvnými stranami dohodnutá v súlade s § 3 zákona NR SR č. 18/1996 Z. z. o cenách v znení neskorších predpisov vo výške 200,00 € bez DPH (slovom: dvesto eur), t.j. **240,00 € vrátane DPH** (slovom: dvestoštyridsať eur).
4. Okrem jednorazovej náhrady za zriadenie vecného bremena uvedenej v odseku 3. tohto článku tejto zmluvy, oprávnený z vecného bremena uhradí aj náklady spojené s návrhom na vklad do katastra nehnuteľností vo výške **66,00 €** (slovom šesťdesiatšesť eur) a tiež náklady spojené s vyhotovením návrhu zmluvy vo výške **10,00 €** (slovom: desať eur).
5. Oprávnený z vecného bremena sa zaväzuje takto stanovenú jednorazovú odplatu spolu s nákladmi spojenými s návrhom na vklad do katastra nehnuteľností a spolu s nákladmi spojenými s vyhotovením návrhu zmluvy uhradiť na základe faktúry, ktorú vystaví povinný z vecného bremena do tridsiatich (30) kalendárnych dní odo dňa účinnosti zmluvy o zriadení vecného bremena.
6. Lehota splatnosti faktúry je tridsať (30) kalendárnych dní odo dňa jej vystavenia. Za deň úhrady sa považuje deň, kedy sú finančné prostriedky pripísané na účet povinného z vecného bremena uvedený v záhlaví budúcej zmluvy vo formáte IBAN. V prípade, že splatnosť faktúry pripadne na deň pracovného voľna alebo pracovného pokoja, bude sa za deň splatnosti považovať najbližší budúci pracovný deň.
7. V prípade, že sa oprávnený z vecného bremena dostane do omeškania so zaplatením odplaty – jednorazovej náhrady za zriadenie vecného bremena, a to i v dodatočne písomne určenej lehote zo strany povinného z vecného bremena, nie dlhšej ako desať (10) kalendárnych dní odo dňa doručenia písomnej výzvy na dodatočné uhradenie, považuje sa to za podstatné porušenie zmluvy o zriadení vecného bremena a oprávnenému z vecného bremena tým vzniká povinnosť zaplatiť povinnému z vecného bremena zmluvnú pokutu vo výške dvojnásobku výšky jednorazovej náhrady za zriadenie vecného bremena, tým nie je dotknuté právo na náhradu škody. Zmluvné strany prehlasujú, že výšku zmluvnej pokuty považujú za primeranú, pretože pri rokovaniach o dohode o výške zmluvnej pokuty prihliadali na hodnotu a význam touto zmluvnou pokutou zabezpečovanej zmluvnej povinnosti.
8. Oprávnený z vecného bremena sa týmto zaväzuje akceptovať zákaz plavby a využívania plavebných zariadení v čase dosiahnutia stupňov povodňovej aktivity.
9. Práva zodpovedajúce vecnému bremenu nadobudne oprávnený z vecného bremena právoplatnosťou rozhodnutia Okresného úradu Košice – okolie, katastrálneho odboru o povolení vkladu vecného bremena do katastra nehnuteľností, správny poplatok spojený s vkladom vecného bremena do katastra nehnuteľností uhradí na vlastné náklady oprávnený z vecného bremena.

10. Oprávnený z vecného bremena vyhlasuje, že v plnej miere rešpektuje a bude rešpektovať skutočnosť, že povinný z vecného bremena je oprávnený a bude na zaťaženej nehnuteľnosti vykonávať povinnosti vyplývajúce mu z platnej legislatívy a súvisiace so správou majetku štátu. Oprávnený z vecného bremena súčasne vyhlasuje, že oprávnenú stavbu realizoval v súlade s písomnými stanoviskami a vyjadreniami povinného z vecného bremena, predovšetkým so stanoviskom povinného z vecného bremena pod č. CS SVP OZ KE 4838/2019/2 zo dňa 13.12.2019 a v súlade s platnými povoleniami. V prípade, že sa vyhlásenie oprávneného z vecného bremena podľa predchádzajúcej vety preukáže ako nepravdivé:
- oprávnený z vecného bremena sa zaväzuje v celom rozsahu znášať prípadné škody, ktoré vzniknú v dôsledku realizácie oprávnenej stavby v rozpore s písomnými stanoviskami a vyjadreniami povinného z vecného bremena a/alebo v rozpore s platnými povoleniami,
 - povinný z vecného bremena nenesie žiadnu zodpovednosť a nie je povinný uhrádzať akúkoľvek škodu na majetku oprávneného z vecného bremena, ktorá sa stane oprávnenému z vecného bremena v súvislosti s činnosťou povinného z vecného bremena vykonávanou na zaťaženej nehnuteľnosti.

Článok V. Vyhlásenia zmluvných strán

1. Budúci povinný z vecného bremena vyhlasuje, že súhlasí s realizáciou budúcej oprávnenej stavby na budúcej zaťaženej nehnuteľnosti, a to za podmienok ďalej dohodnutých v tejto zmluve.
2. Budúci povinný z vecného bremena vyhlasuje, že:
 - a) je oprávnený samostatne nakladať s budúcou zaťaženou nehnuteľnosťou v celom rozsahu potrebnom pre platné uzavretie tejto zmluvy,
 - b) nie sú podané žiadne návrhy na vklad akýchkoľvek práv k budúcej zaťaženej nehnuteľnosti do katastra nehnuteľností a neexistujú žiadne faktické alebo právne prekážky, ktoré by bránili uzavrieť túto zmluvu,
 - c) budúcu zaťaženú nehnuteľnosť nadobudol v súlade s platnými právnymi predpismi Slovenskej republiky a žiadna tretia osoba si neuplatňuje akékoľvek nároky k budúcej zaťaženej nehnuteľnosti.
 - d) nie je účastníkom žiadneho súdneho alebo iného sporu týkajúceho sa resp. súvisiaceho s budúcou zaťaženou nehnuteľnosťou.
3. Budúci povinný z vecného bremena sa zaväzuje, že sa až do okamihu splnenia alebo zániku všetkých povinností vyplývajúcich z tejto zmluvy zdrží akéhokoľvek konania, ktoré by bránilo alebo znemožnilo uzatvoreniu budúcej zmluvy o zriadení vecného bremena v zmysle tejto zmluvy. Budúci povinný z vecného bremena sa najmä zaväzuje, že budúcu zaťaženú nehnuteľnosť ani jej časť, ktorá má byť zaťažená vecným bremenom:
 - a) neprevedie do vlastníctva inej osoby bez súhlasu budúceho oprávneného z vecného bremena a ani
 - b) ju nezaťaží právom tretích osôb, ktoré by znemožnilo vykonávať práva zodpovedajúce vecnému bremenu budúcim oprávneným z vecného bremena.

4. Budúci oprávnený z vecného bremena sa zaväzuje:
 - a) budúcu zaťaženosť nehnuteľnosť užívať výlučne na účely podľa tejto zmluvy, v rozsahu a spôsobom vyplývajúcim z tejto zmluvy,
 - b) udržiavať poriadok a čistotu počas a po každom vykonanom zásahu na budúcej zaťaženej nehnuteľnosti, uviesť budúcu zaťaženosť nehnuteľnosť do rovnakého stavu v akom bola pred vykonaním zásahu, pričom náklady na zachovanie, údržbu a úpravy budúcej zaťaženej nehnuteľnosti bude znášať budúci oprávnený z vecného bremena v rozsahu, ktorý je nevyhnutný na prinavrátenie budúcej zaťaženej nehnuteľnosti do pôvodného stavu po vykonaní práv vyplývajúcich mu z tejto zmluvy,
 - c) dodržiavať podmienky uvedené v stanovisku budúceho povinného z vecného bremena zo dňa 13.12.2019 pod číslom CS SVP OZ KE 4838/2019/2,
 - d) na vlastné náklady odstrániť škody na majetku budúceho povinného z vecného bremena, pokiaľ takéto budú spôsobené v súvislosti s vykonávaním činnosti budúceho oprávneného z vecného bremena na budúcej zaťaženej nehnuteľnosti,
 - e) zabezpečiť bezodpadové využívanie uvedeného územia, zabezpečiť odvoz a likvidáciu vzniknutého komunálneho odpadu a odpadkov na vlastné náklady,
 - f) vylúčiť výrub akejkoľvek stromovej a krovitej zelene pri výstavbe móla, schodiska a v okolí, v prípade, ak bude potrebný výrub drevín, tento riešiť v súlade s ustanoveniami zákona č. 543/2002 Z.z.,
 - g) vylúčiť prejazd vozidiel mimo účelovej prístupovej komunikácie,
 - h) vylúčiť vysádzanie nepôvodných tzv. invázných druhov rastlín,
 - i) vysádzané dreviny budú pôvodnými listnatými lužnými druhmi a budú vysádzané tak, aby netienili a nenarúšali statiku stavby i okolitých stavieb.
5. Budúci povinný z vecného bremena si vyhradzuje právo vstupu na budúcu zaťaženosť nehnuteľnosť, a to kedykoľvek, v zmysle zákona č. 364/2004 Z. z. o vodách a o zmene zákona Slovenskej národnej rady č. 372/1990 Zb. o priestupkoch v znení neskorších predpisov (vodný zákon) v znení neskorších predpisov.
6. Budúci oprávnený z vecného bremena sa zaväzuje rešpektovať § 47 zákona č. 364/2004 Z. z. o vodách a o zmene zákona Slovenskej národnej rady č. 372/1990 Zb. o priestupkoch v znení neskorších predpisov (vodný zákon) v znení neskorších predpisov a ustanovenia zákona č. 7/2010 Z. z. o ochrane pred povodňami v znení neskorších predpisov.
7. Budúci povinný z vecného bremena v zmysle ust. § 49 ods. 5 zákona č. 364/2004 Z. z. o vodách a o zmene zákona Slovenskej národnej rady č. 372/1990 Zb. o priestupkoch v znení neskorších predpisov (vodný zákon) v znení neskorších predpisov nezodpovedá za škody spôsobené na majetku budúceho oprávneného z vecného bremena mimoriadnou udalosťou a škody spôsobené užívaním vodných tokov.
8. Budúci oprávnený z vecného bremena sa zaväzuje vykonávať na budúcej zaťaženej nehnuteľnosti činnosti súvisiace s realizáciou budúcej oprávnenej stavby /terénne úpravy a stavebné práce/, výlučne v súlade s predchádzajúcimi písomnými stanoviskami budúceho povinného z vecného bremena, v súlade s právoplatnými povoleniami a s právnymi predpismi Slovenskej republiky. Počas výstavby sa budúci oprávnený z vecného bremena zaväzuje manipulovať so stavebným materiálom a odpadom tak, aby nedošlo k znečisteniu okolitých povrchových vôd a podzemných vôd.

9. Prípadné škody vzniknuté v dôsledku nedodržania povinnosti uvedenej v odseku 8. tohto článku tejto zmluvy znáša v plnom rozsahu budúci oprávnený z vecného bremena.
10. Budúci oprávnený z vecného bremena sa zaväzuje „vykonávať“ na budúcej zaťaženej nehnuteľnosti len také terénne úpravy a stavebné úpravy, resp. iné činnosti vyplývajúce z tejto zmluvy, ktoré umožnia vstup mobilnej technike budúceho povinného z vecného bremena v prípade nepredvídateľných okolností a živelných pohrôm.
11. Budúci oprávnený z vecného bremena sa zaväzuje zrealizovať budúcu oprávnenú stavbu tak, aby nedošlo k zhoršeniu podmienok prúdenia vody v koryte vodného toku.
12. Budúci povinný z vecného bremena nenesie žiadnu zodpovednosť a nie je povinný uhrádzať akúkoľvek škodu na zdraví ani na majetku, ktorá sa stane budúcemu oprávnenému z vecného bremena v súvislosti s jeho činnosťou vykonávanou na budúcej zaťaženej nehnuteľnosti. Budúci povinný z vecného bremena nezodpovedá za škody spôsobené na majetku budúceho oprávneného z vecného bremena, ktoré boli spôsobené živelnou pohromou, zvýšenými prietokmi vody alebo mimoriadnou udalosťou.
13. Zmluvné strany sa zaväzujú riadne a bez zbytočných odkladov plniť si povinnosti podľa tejto zmluvy. Porušenie povinností podľa odsekov 4., 6., 8., 10. a 11. tohto článku tejto zmluvy sa považuje za podstatné porušenie tejto zmluvy a zakladá právo budúceho povinného z vecného bremena neuzavrieť budúcu zmluvu a od tejto zmluvy o budúcej zmluve odstúpiť, a to s účinnosťou odstúpenia ku dňu, keď bolo písomné oznámenie o odstúpení od tejto zmluvy doručené budúcemu oprávnenému z vecného bremena.

Článok VI. Záverečné ustanovenia

1. Táto zmluva nadobúda platnosť dňom jej podpísania oboma zmluvnými stranami a účinnosť nadobúda dňom nasledujúcim po dni jej zverejnenia v zmysle ustanovenia § 47a Občianskeho zákonníka a ustanovenia § 5a zákona č. 211/2000 Z. z. o slobodnom prístupe k informáciám a o zmene a doplnení niektorých zákonov (zákon o slobode informácií) v znení neskorších predpisov v Centrálnom registri zmlúv.
2. Zmluvné strany berú na vedomie, že budúci povinný z vecného bremena je povinnou osobou v zmysle § 2 zákona č. 211/2000 Z. z. o slobodnom prístupe k informáciám a o zmene a doplnení niektorých zákonov (zákon o slobode informácií) v znení neskorších predpisov a súhlasia so zverejnením a sprístupnením obsahu tejto zmluvy.
3. Všetky práva a povinnosti zmluvných strán, ktoré nie sú upravené touto zmluvou, sa riadia príslušnými ustanoveniami Občianskeho zákonníka o tomto zmluvnom type a súvisiacimi právnymi predpismi Slovenskej republiky v ich platnom znení.
4. Písomnosti zmluvných strán sa doručujú na adresu uvedenú v záhlaví tejto zmluvy a považujú sa za doručené, ak boli adresátom prevzaté alebo boli vrátené odosielateľovi ako nedoručiteľné a adresát svojím konaním alebo opomenutím zmaril doručenie písomnosti, v takomto prípade sa písomnosť považuje za doručенú uplynutím tretieho dňa odo dňa jej odoslania. Účinky doručenia nastanú aj vtedy, ak adresát doručenie písomnosti odmietol, a to dňom odmietnutia.
5. Zmenu adresy na doručovanie sú si zmluvné strany povinné neodkladne, najneskôr však do desiatich (10) kalendárnych dní písomne oznámiť. Zmluvná strana nenesie

zodpovednosť za prípadné nedoručenie korešpondencie, ak jej druhá zmluvná strana neoznámila zmenu svojej korešpondenčnej adresy.

6. Zmluvné strany sa dohodli, že písomnosti, oznámenia, resp. informácie podľa ustanovení tejto zmluvy (korešpondencia) vyhotovené v písomnej forme, prípadne zachytené na inom hmotnom nosiči, si môžu navzájom doručovať aj osobne, v takomto prípade je možné ju doručovať aj na inom mieste ako na adrese určenej podľa odseku 4. tohto článku tejto zmluvy, ak sa na tomto mieste oprávnený zástupca zmluvnej strany na preberanie zásielok v čase doručenia zdržuje a ak sa na tomto mieste zmluvné strany súčasne dohodli, pričom prevzatie korešpondencie musí byť vždy riadne písomne potvrdené.
7. Ak niektoré ustanovenia tejto zmluvy nie sú celkom alebo sčasti platné alebo účinné alebo neskôr stratia platnosť alebo účinnosť, nie je tým dotknutá platnosť alebo účinnosť ostatných ustanovení tejto zmluvy. Namiesto neplatných alebo neúčinných ustanovení tejto zmluvy a na vyplnenie medzier sa použije právna úprava, ktorá, pokiaľ je to právne možné, sa čo najviac približuje zmyslu a účelu tejto zmluvy, pokiaľ pri uzatváraní tejto zmluvy zmluvné strany túto otázku brali do úvahy.
8. Táto zmluva je vyhotovená v troch (3) rovnopisoch, z ktorých každý má platnosť originálu, dva (2) rovnopisy si ponechá budúci oprávnený z vecného bremena a jeden (1) rovnopis si ponechá budúci povinný z vecného bremena.
9. Obsah tejto zmluvy je možné meniť len na základe vzájomnej dohody zmluvných strán, číslovanými dodatkami k tejto zmluve vyhotovenými v písomnej forme a podpísanými oboma zmluvnými stranami.
10. Zmluvné strany vyhlasujú, že sú v plnom rozsahu spôsobilé k uvedeným právnym úkonom a ich zmluvná vôľnosť nie je ničím obmedzená. Zmluvné strany vyhlasujú, že ich vôľa vyjadrená v tejto zmluve je vážna, slobodná a určitá, že prejavy vôle oboch zmluvných strán sú dostatočne zrozumiteľné. Na znak súhlasu zmluvných strán s celým obsahom zmluvy ju obidve zmluvné strany podpisujú.

Príloha č. 1 – stanovisko č. CS SVP OZ KE 4838/2019/2 zo dňa 13.12.2019

Príloha č. 2 – situácia - technické riešenie

V Banskej Štiavnici, dňa: 01-07-2021

V Ždani, dňa:

Budúci povinný z vecného bremena:

SLOVENSKÝ VODOHOSPODÁRSKY PODNIK,
štátny podnik

SLOVENSKÝ VODOHOSPODÁRSKY PODNIK
štátny podnik
Racovské námestie 6
989 55 Banská Štiavnica (18)

.....
Ing. David Hlubocký
poverený výkonom funkcie
generálneho riaditeľa

Budúci oprávnený z vecného bremena:

Obec Ždaňa



.....
Ing. Ján Kokarda
starosta obce



SLOVENSKÝ
VODOHOSPODÁRSKY
PODNIK, štátny podnik

SLOVENSKÝ VODOHOSPODÁRSKY PODNIK, štátny podnik
Odštepny závod Košice
Ďumbierska 14, 041 59 Košice

Správa povodia Hornádu a Bodvy
Medzi mostami 2, 041 59 Košice

Obec Ždaňa
Ždaňa 118
044 11 Ždaňa

Váš list/zo dňa	Naše číslo	Vybavuje/linka	Košice
	CS SVP OZ KE 4838/2019/2	Ing. Šlosár/545	13.12.2019

Vec: Čaňa, umiestnenie nástupno-výstupných pontónov na rieke Hornád - stanoviško

Dňa 11.12.2019 sme od Vás obdržali žiadosť o vydanie súhlasu s realizáciou nástupno-výstupných pontónov na rieke Hornád v rámci projektu REJOICE - RivEr Journey experIenCE/Interreg SKHU/. Pontóny majú byť umiestnené na parcele č. C-KN 1895 v k.ú. Čaňa. Po preštudovaní žiadosti a predloženého technického riešenia Vám z vodohospodárskeho hľadiska dávame nasledovné stanovisko:

SVP š.p. ako vlastník nehnuteľností zapísaných na LV č. 244 parcela reg. C KN č. 1895, druh pozemku: vodná plocha, výmera 58 324 m² v katastrálnom území Čaňa, obec: Čaňa, okres: Košice – okolie

súhlasí

s realizáciou nástupno-výstupných pontónov v projekte REJOICE - RivEr Journey experIenCE v rámci programu Interreg V-A Slovakia-Hungary Cooperation Programme za dodržania nasledovných podmienok:

- začatie a ukončenie prác oznámiť 7 dní vopred za účelom určenia dozoru zo strany našej organizácie
- zábery pozemkov vo vlastníctve SVP, š. p. je potrebné majetkovo-právne vysporiadať v spolupráci s odborom správy majetku SVP, š. p., OZ Košice, Ďumbierska 14

Upozorňujeme, že v zmysle zákona o vodách č. 364/2010 § 49 „Správca vodného toku nezodpovedá za škody spôsobené mimoriadnou udalosťou a škody vzniknuté užívaním vodných tokov.“

Na základe ustanovení Zákona o vodách č. 364/2004, Z. z., § 47, odst. 3 „Vlastníci stavieb alebo zariadení umiestnených vo vodnom toku a na pobrežných pozemkoch, sú povinní :

- a) na vlastné náklady dbať o ich riadnu údržbu a statickú bezpečnosť, aby neohrozovali plynulý odtok vôd
- b) zabezpečiť ich pred škodlivými účinkami vôd, splaveninami, ľadom
- c) odstraňovať nánosy a prekážky vo vodnom toku;

Co: a/a, PS-KE, Ing. Bamhorová
CZ 27650/2019

SLOVENSKÝ VODOHOSPODÁRSKY PODNIK,

Ing. Marián Miščík
riaditeľ Správy povodia Hornádu a Bodvy

OBEC ŽDAŇA
 (č. parcely 1895)
 NÁSTUPNÉ MŮLO 1

REZ

PADORYS

HRANA TERÉNU

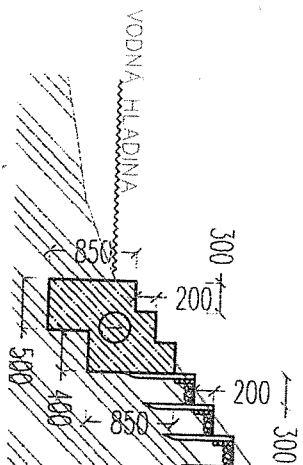
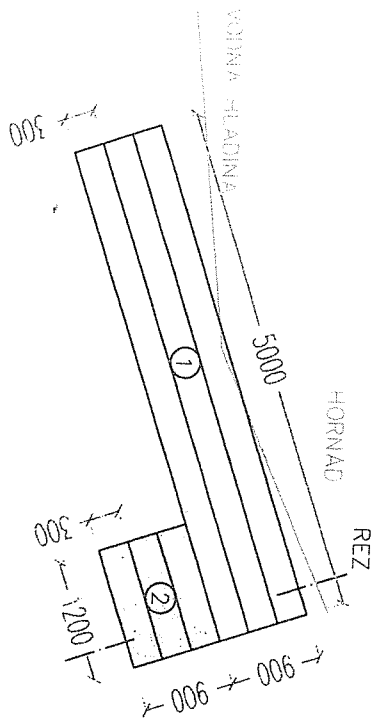

1895

HRANA TERÉNU

- 1 – SCHODISKO Z ARMOVANÉHO VODOSTVEBNÉHO BETÓNU
- 2 – ŠTRKOVO DREVENÉ SCHODISKO ZAPUSTENÉ V TERÉNE

VÝKAZ MATERIÁLU:

- OBJEM VÝKOPU: 4 m³
- OBJEM BETONÁŽE: 4,1 m³
- OBJEM ŠTRKU: 1 m³
- DREVENÉ KOLY: 16ks 1200x50mm
12ks 700x50mm

HRANA TERÉNU

DOKUMENTÁČIA KONCEPCIU INVESTORSKÉHO ZÁMERU

Štádium: Žánan

INVESTOR:

REJOICE

VÝKONKVI:

Ing. arch. R. Lopuchovský



MAKOVÝ VÝKRES:

SITU



1

STAVBY: STÚDIA

VERZIA: 1.50

1:50

151